

Istruzioni per il montaggio per ante sospese

Strumenti necessari:



Le viti di fissaggio non sono fornite, carico massimo circa 30Kg

Il soffitto o muro, dove andremo a posizionare la/le - guida/e, dovranno avere una tenuta adeguata, (se cartongesso - rinforzato)

Strumenti in dotazione:



Dispositivi di rallentamento

Carrelli di scorrimento

Perno di inizio e fine corsa

Perno a bandiera

chiave in dotazione

Modalità montaggio guide

Predisporre i fori nelle guide come da fig.(1). Inserire i carrelli, e posizionare i dispositivi di rallentamento nelle guide, vedi fig.(2). Caricare L'ATTIVATORE, *nero*, presente sul carrello, forzando manualmente, il dispositivo verso l'esterno. fig.(3). Fissare la guida a soffitto fig.(4). Regolate le ante con la chiave in dotazione, collaudato il corretto posizionamento, inserire a incastro fig.(5)

(1)

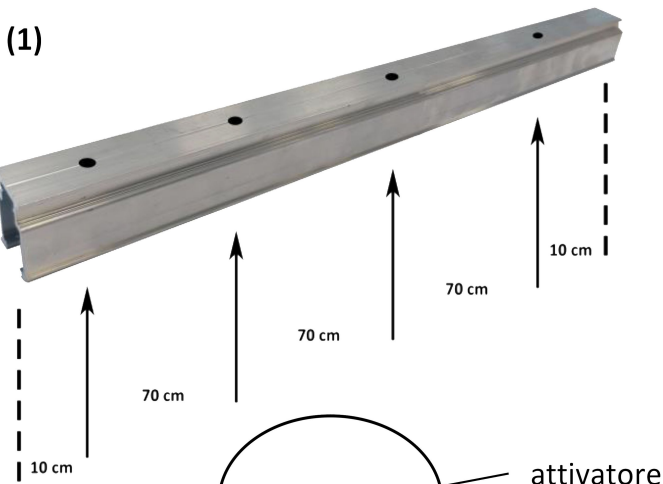

(2)

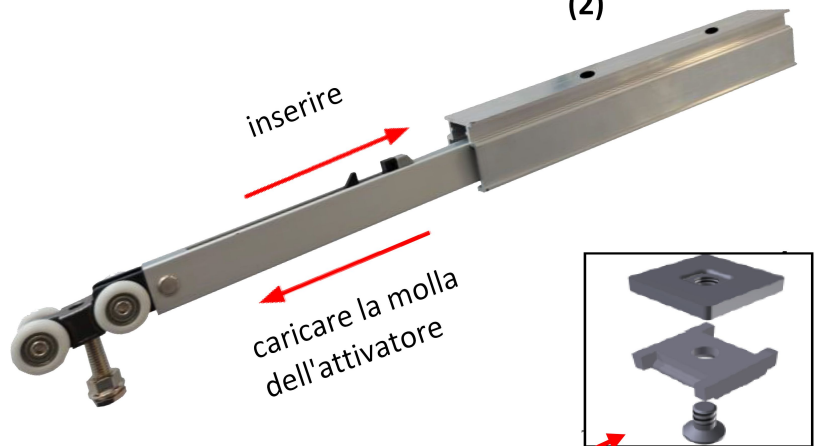

dispositivo di rallentamento

(3)



(4)

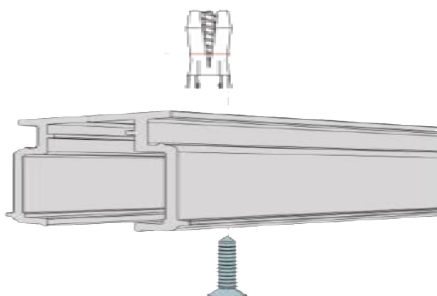

(5)

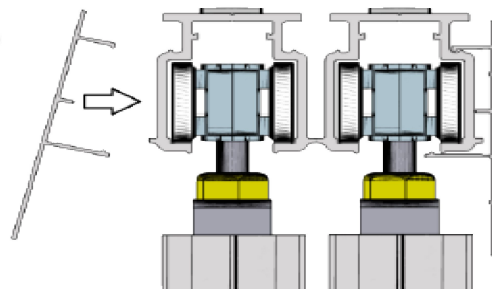

Modalità di posizionamento dei perni antisfarfallamento

IL Montante scelto, il n° di ante e dei di binari, determina riassunti nelle combinazioni da 1 a 9, la posizione dei perni.

Il perno  tassellato a terra e il perno  bandiera fissato sotto l'anta, consente il corretto scorrimento della nostra chiusura.

Per individuare la posizione del perno, agganciare l'anta, verificare la posizione in bolla, individuare con dei segni, a terra o su nastro, l'asse e i fori di fissaggio

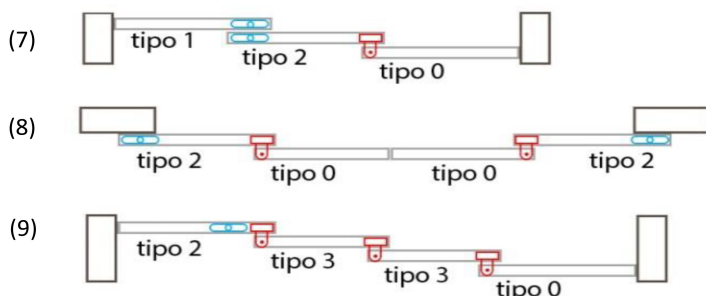
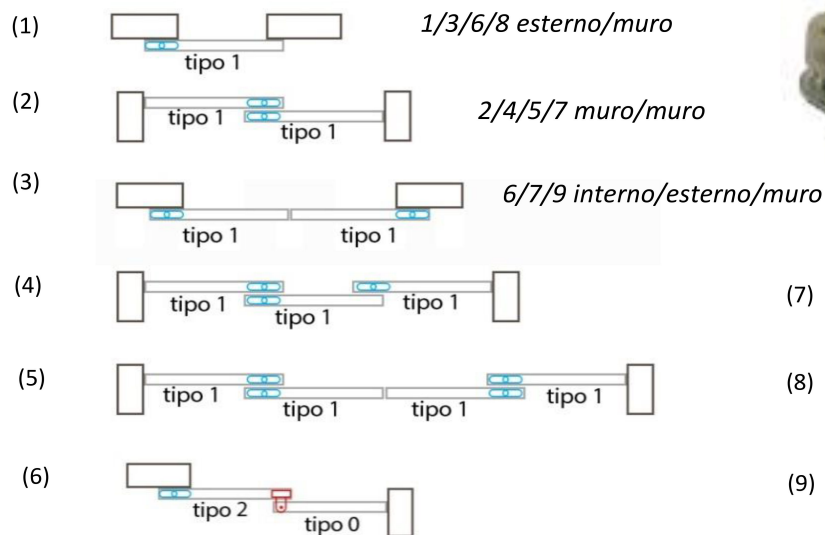

- tipo 0 Anta da trascinamento
- tipo 1 Anta su perno fisso
- tipo 2 Anta su perno fisso & bandiera
- tipo 3 Anta su perno a bandiera

La presenza del bandiera nel profilo Essential crea un dente di 28 mm

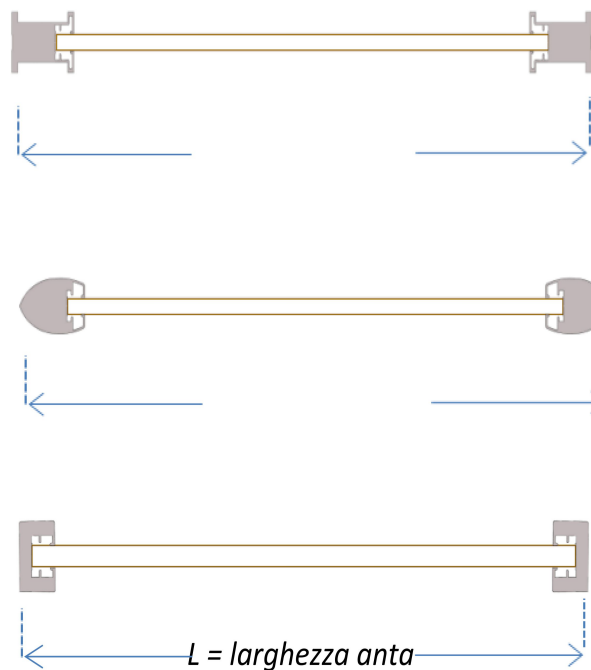

Interno muro

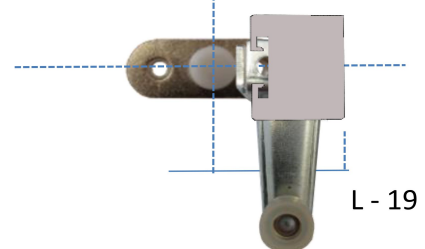
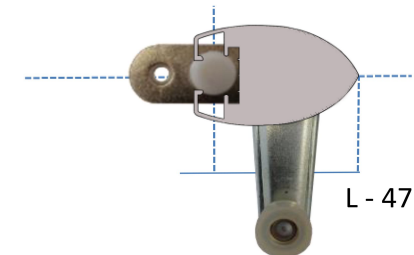
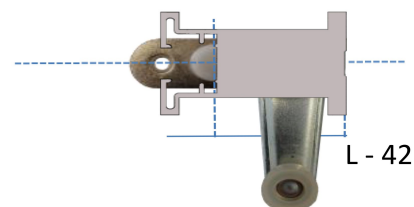
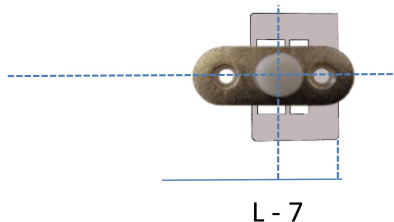
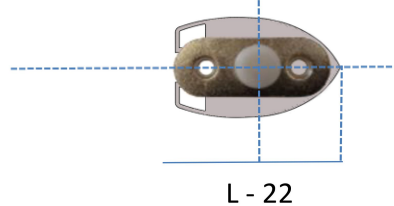
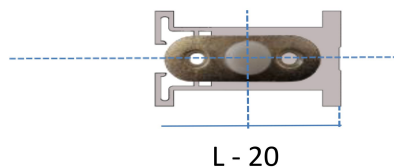

Esterno muro



Attacco ante

